

**Super
Smart
Juice®**



Installatiehandleiding SuperSmartJuice® en ExtraJuice®

Versie 1.1 2 december 2024

always on energy

Telefoon: 020-30 32 690

Email: info@alwaysonenergy.nl





Website: www.alwaysonenergy.nl

Beoogde lezers

Dit document is bedoeld voor installateurs die de SuperSmartJuice® en/of ExtraJuice® installeren of aansluiten.

Symbolconventies

De symbolen die in dit document kunnen voorkomen, zijn als volgt gedefinieerd:

Symbol	Beschrijving
 GEVAAR	Duidt op een ernstig gevaar waarbij, als dit niet wordt vermeden, overlijden of ernstig letsel kan optreden.
 WAARSCHUWING	Waarschuwt voor een potentieel gevaar waarbij, als dit niet wordt vermeden, een gemiddeld risico op overlijden of ernstig letsel bestaat.
 VOORZICHTIG	Geeft aan dat er gevaar is dat, als dit niet wordt vermeden, een klein risico op licht of middelzwaar letsel met zich meebrengt.
LET OP	Bevat waarschuwinginformatie over een apparaat of omgevingsbeveiliging waarbij, als dit niet wordt vermeden, schade aan apparatuur, gegevensverlies, verminderde prestaties of onverwachte resultaten kunnen optreden. KENNISGEVING wordt gebruikt om informatie te verstrekken die niet gerelateerd is aan persoonlijk letsel.
 OPMERKING	Vormt een aanvulling op belangrijke informatie in de hoofdtekst. OPMERKING wordt gebruikt om informatie te geven die niet gerelateerd is aan letsel, schade aan apparatuur en schade aan de omgeving.

Versiebeheer

1.0	15 januari 2024	Initiële versie

2 Inhoudsopgave

2	Inhoudsopgave	3
3	Veiligheidsinformatie	5
3.1	Doel van gebruik	5
3.2	Onbedoeld gebruik.....	5
3.3	Kwalificatie van het personeel	5
3.4	Persoonlijke veiligheid.....	5
3.5	Elektrische veiligheid.....	6
3.6	Omgevingsvereisten	7
3.7	Veiligheid van de batterij	8
3.8	Milieu	10
4	Overzichtstekeningen.....	11
4.1	SuperSmartJuice®	11
4.2	ExtraJuice®	14
4.3	Productinformatie	16
4.4	Overzicht	16
4.4.1	Functie	16
4.4.2	Beschrijving batterijcapaciteit.....	16
4.4.3	Netwerktoepassing	17
5	Installatievoorbereidingen.....	18
5.1	Inhoud van de verpakking van de SuperSmartJuice®	18
5.2	Inhoud van de verpakking van de ExtraJuice® (optioneel)	18
5.3	Inhoud van de verpakking van frame voor vloerbevestiging (optioneel)	20
5.4	Benodigde materialen.....	21
5.5	Benodigd gereedschap.....	21
5.6	De juiste installatiepositie bepalen	21
6	Montage op de vloer	22
6.1	Montage van het frame.....	23
6.2	Bevestiging muurbeugel aan frame	25
6.2.1	SuperSmartJuice® (1 x) + ExtraJuice® (1 x).....	25

6.2.2	SuperSmartJuice® (1x)	26
6.2.3	ExtraJuice® (2x)	27
6.3	Eisen bij plaatsing van het frame	27
7	Montage aan de muur	29
7.1	Eisen voor montage aan de muur:	30
7.2	Bevestiging van de muurbeugels	30
8	Plaatsing van Juice(s) op muurbeugels	31
8.1	Volgorde van plaatsing SuperSmartJuice® en ExtraJuice®	31
8.1.1	Monteer SuperSmart- of ExtraJuice® op frame	31
9	Plaatsen en aansluiten van de batterij-packs	34
10	ExtraJuice® en SuperSmartjuice® koppelen	38
11	Installatie van de P1 meter	39
12	Elektrische aansluiting	42
12.1	Vorbereidend werk	42
12.2	Stroomgroep uitschakelen	42
12.3	Aansluiten op elektriciteitsnet	42
12.3.1	Aansluiten op een aparte stroomgroep	43
12.4	Aansluiten op de groep van de zonnepanelen	43
13	De SuperSmartJuice® verbinden met wifi	44
14	Plaatsen van de voorplaat	45
14.1	Voorplaat plaatsen op SuperSmartJuice® (en eventueel borgen)	45
14.2	Voorplaat plaatsen op ExtraJuice® (en eventueel borgen)	47

3 Veiligheidsinformatie

3.1 Doel van gebruik

SuperSmartJuice® (eventueel in combinatie met ExtraJuice®) is een energieopslagsysteem voor zowel thuis- als commercieel gebruik. Het is ontworpen om energie op te slaan en weer terug te leveren. SuperSmartJuice® kan automatisch werken en optimaliseert dan het gebruik van energie op momenten die het meest bijdragen aan kostenbesparing of het maximaliseren van het eigen verbruik van opgewekte energie. Het is ook mogelijk de SuperSmartJuice® zelf aan te sturen via MQTT.

3.2 Onbedoeld gebruik

Het volgende wordt beschouwd als onbedoeld gebruik:

- Afwijkend gebruik van het product, zoals beschreven in de vorige paragraaf.
- Niet opvolgen van de instructies in deze handleiding of de Gebruikershandleiding.
- Niet verhelpen van storingen, alarmmeldingen of defecten die veiligheidsrisico's met zich meebrengen.
- Zonder toestemming verwijderen of wijzigen van onderdelen of veiligheidscomponenten van de installatie.
- Gebruik van reserveonderdelen of accessoires die niet zijn goedgekeurd door de leverancier.

3.3 Kwalificatie van het personeel

Alleen personen met de volgende kwalificaties mogen SuperSmartJuice® en/of ExtraJuice® installeren:

- Wettelijk meerderjarig zijn.
- Bekend zijn met en zich houden aan de veiligheidsinstructies.
- Bekend zijn met en zich houden aan geldende lokale, nationale en internationale wetten en voorschriften.
- Bekend zijn met en zich houden aan de voorschriften zoals gesteld in de NEN1010:2020 Elektrische installaties voor laagspanning.

3.4 Persoonlijke veiligheid



Controleer dat de stroom is uitgeschakeld tijdens installatiewerkzaamheden. Het is van cruciaal belang om geen kabels te installeren of te verwijderen terwijl het

apparaat is ingeschakeld. Een tijdelijk contact tussen de kern van de kabel en de geleider kan namelijk leiden tot lichamelijk letsel. Veiligheid staat voorop, dus schakel altijd de stroom uit voordat je aan installatiewerkzaamheden begint.

 **GEVAAR**

Het uitvoeren van niet-standaard en onjuiste werkzaamheden aan elektrische apparatuur onder spanning kan ernstige gevolgen hebben, waaronder brand, elektrische schokken of zelfs explosies. Dit kan leiden tot schade aan eigendommen, lichamelijk letsel of zelfs fatale afloop.

 **GEVAAR**

Voordat je aan de slag gaat, is het belangrijk geleidende voorwerpen zoals horloges, armbanden, gordels, ringen en kettingen te verwijderen. Dit minimaliseert het risico op elektrische schokken.

 **GEVAAR**

Tijdens de werkzaamheden is het essentieel om speciaal geïsoleerd gereedschap te gebruiken om elektrische schokken of kortsluiting te voorkomen. Controleer dat het spanningsniveau van de diëlektrische weerstand voldoet aan lokale wetten, voorschriften, normen en specificaties.

 **GEVAAR**

Vergeet niet om tijdens de werkzaamheden persoonlijke beschermingsmiddelen te dragen, zoals beschermende kleding, geïsoleerde schoenen, een veiligheidsbril, een veiligheidshelm en geïsoleerde handschoenen. Deze extra laag van bescherming draagt bij aan een veilige werkomgeving en minimaliseert het risico op letsel.

3.5 Elektrische veiligheid

 **GEVAAR**

Voordat je kabels aansluit, is het van groot belang om te controleren of de apparatuur onbeschadigd is. Het nalaten van deze controle kan namelijk resulteren in elektrische schokken of brand.

 **GEVAAR**

Wees extra voorzichtig om niet-standaard en onjuiste bewerkingen te vermijden, aangezien deze kunnen leiden tot brand of elektrische schokken.

 **GEVAAR**

Tijdens de werking is het essentieel ervoor te zorgen dat er geen vervuiling in de apparatuur terechtkomt. Het binnendringen van vervuiling kan schade aan de apparatuur veroorzaken, het belastingsvermogen verminderen, stroomstoringen veroorzaken of zelfs persoonlijk letsel tot gevolg hebben.

 **WAARSCHUWING**

Voor apparatuur die geaard moet worden, volg het protocol waarbij de aardingskabel eerst wordt aangebracht bij het installeren van de apparatuur, en als laatste wordt verwijderd bij het deïnstalleren. Hiermee wordt een veilige werkomgeving gegarandeerd en minimaliseer je risico's op schade of letsel.

3.6 Omgevingsvereisten

 **GEVAAR**

Laat de apparatuur niet in aanraking komen met ontvlambare of explosieve gassen of rook. Het is belangrijk om geen werkzaamheden aan de apparatuur uit te voeren in zulke omgevingen.

 **GEVAAR**

Bewaar geen brandbare of explosieve materialen in de ruimte waar de apparatuur zich bevindt.

 **GEVAAR**

Houd de apparatuur op een veilige afstand van warmtebronnen en vuur, zoals rook, kaarsen, kachels of andere verwarmingstoestellen. Oververhitting kan namelijk schade aan de apparatuur veroorzaken of zelfs brand.

 **GEVAAR**

De SuperSmartJuice® is spatwaterdicht als de voorplaat correct is bevestigd. Laat de binnenkant van de apparatuur niet in aanraking komen met water.

Zorg er te allen tijde voor dat de voorplaat juist is bevestigd. Zorg er tevens voor dat eventuele werkzaamheden, waarvoor de voorplaat verwijderd moet worden, in een droge omgeving plaatsvinden.

 **WAARSCHUWING**

De bedrijfstemperatuur van het apparaat heeft een bereik tussen 0 en 60 °C. Buiten dit bereik zal het apparaat automatisch uitschakelen. Opslag en ontladen is dan niet meer mogelijk.

 **WAARSCHUWING**

Om schade of brand als gevolg van hoge temperaturen te vermijden, is het cruciaal ervoor te zorgen dat de koelribben aan de achterzijde van het apparaat en eventuele ventilatieopeningen of warmteafvoersystemen niet worden geblokkeerd of bedekt door andere objecten wanneer de apparatuur in bedrijf is.

3.7 Veiligheid van de batterij

 **GEVAAR**

Verbind de positieve en negatieve polen van een batterij niet met elkaar. Anders kan er een kortsluiting in de batterij optreden.

Kortsluiting in batterijen kan leiden tot batterijlekkage, rookontwikkeling, het vrijkomen van brandbaar gas, thermische doorslag, brand of zelfs explosie. Om kortsluiting te voorkomen, is het belangrijk de batterijen uit te schakelen tijdens gebruik.

 **GEVAAR**

Vermijd het blootstellen van batterijen aan hoge temperaturen of warmtebronnen, zoals direct zonlicht, vuurhaarden, transformatoren en verwarmingstoestellen. Oververhitting kan leiden tot lekkage, rookontwikkeling, het vrijkomen van brandbaar gas, thermische doorslag, brand of explosie.

 **GEVAAR**

Bescherm batterijen tegen mechanische trillingen, vallen, botsingen, doorboring en zware schokken om beschadiging of ontbranding te voorkomen.

 **GEVAAR**

Om lekkage, rook, het vrijkomen van brandbaar gas, thermische doorslag, brand of ontploffing te voorkomen, mag u batterijen niet demonteren, wijzigen of beschadigen.

 **GEVAAR**

Raak de batterijpolen niet aan met andere metalen voorwerpen, omdat dit warmte of elektrolytlekkage kan veroorzaken.

 **WAARSCHUWING**

Controleer vóór het uitpakken, de opslag en het vervoer of de verpakkingen intact zijn en of de batterijen correct zijn geplaatst volgens de etiketten op de verpakkingen. Plaats een batterij niet ondersteboven of verticaal, leg deze niet op één kant en kantel de batterij niet. Stapel de batterijen volgens de stapelvereisten op de verpakkingen. Controleer dat de batterijen niet vallen of beschadigd

raken. Anders moeten ze worden vernietigd.

3.8 Milieu

- Controleer dat je oude batterijen op een verantwoorde manier wegdoet, volgens lokale wetten en voorschriften. Het is belangrijk om batterijen niet zomaar bij het huishoudelijk afval te gooien, aangezien een verkeerde verwijdering kan leiden tot milieuvuiling of zelfs een explosie.
- Wanneer een batterij lekt of beschadigd is, is het raadzaam om contact op te nemen met een gespecialiseerd recyclingbedrijf voor batterijen om ze op de juiste manier af te voeren.
- Als batterijen het einde van hun levensduur bereiken, neem dan contact op met een recyclingbedrijf voor een gepaste verwijdering.
- Vermijd het blootstellen van oude batterijen aan hoge temperaturen of direct zonlicht.
- Plaats batterijen niet in omgevingen met een hoge luchtvochtigheid of corrosieve stoffen.
- Gebruik geen defecte batterijen. Neem onmiddellijk contact op met een batterijrecyclingbedrijf om ze op een verantwoorde manier af te danken en milieuvuiling te voorkomen.

4 Overzichtstekeningen

4.1 SuperSmartJuice®

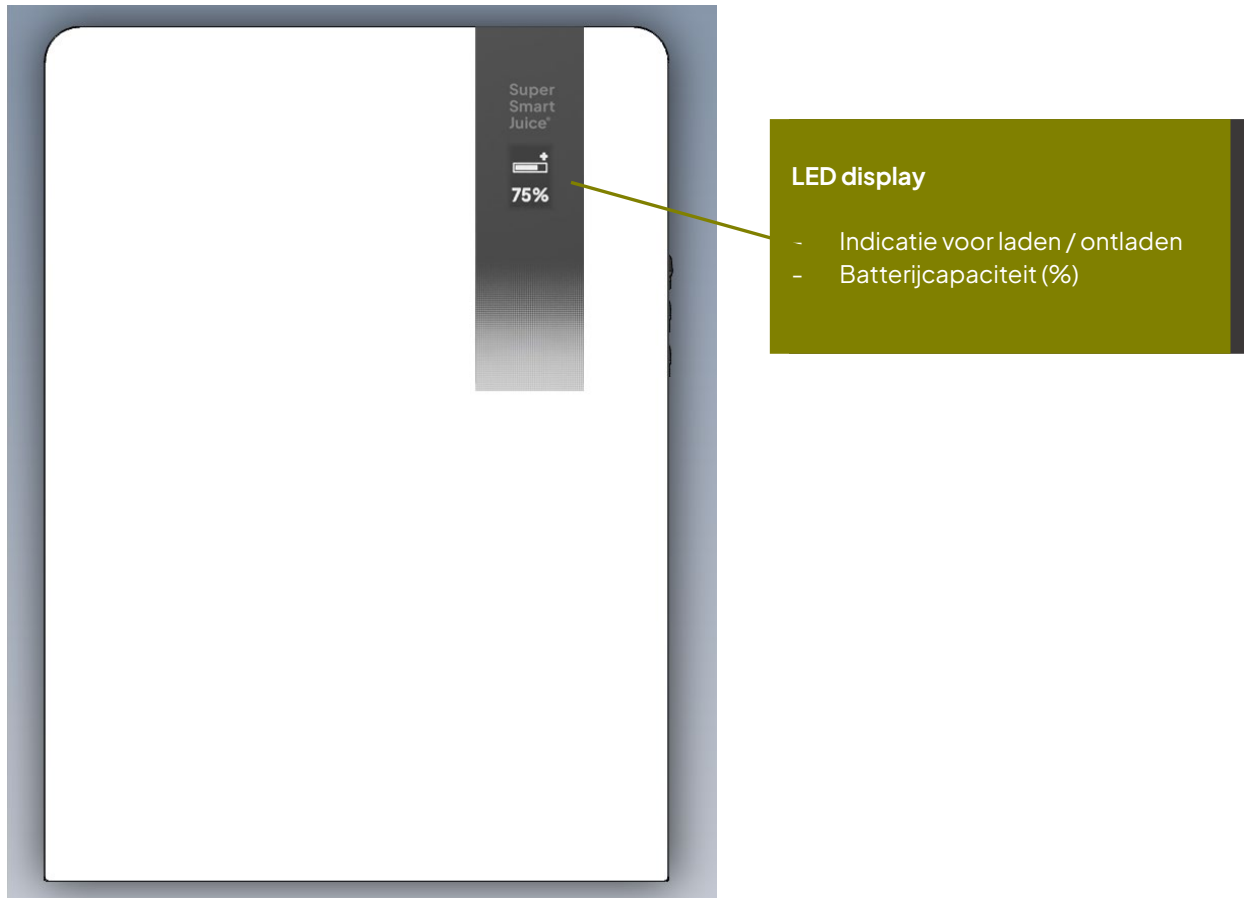

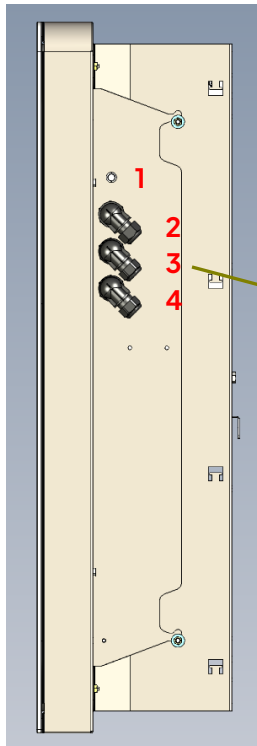

Rechteraanzicht

1. Aan/uitschakelaar
2. Verbinding naar stroomnet
3. Uitgang EPS noodstroom
4. Verbinding naar zonnepanelen inverter

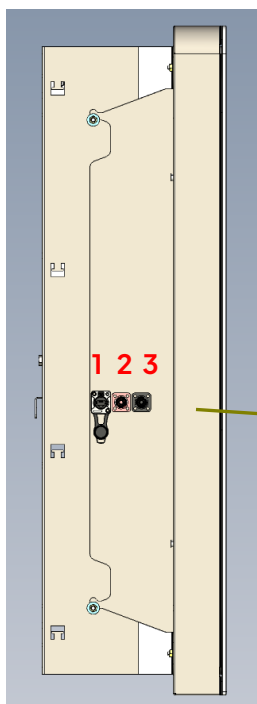

Linkeraanzicht

1. Dataverbinding naar ExtraJuice®
2. + pool naar ExtraJuice®
3. - pool naar ExtraJuice®

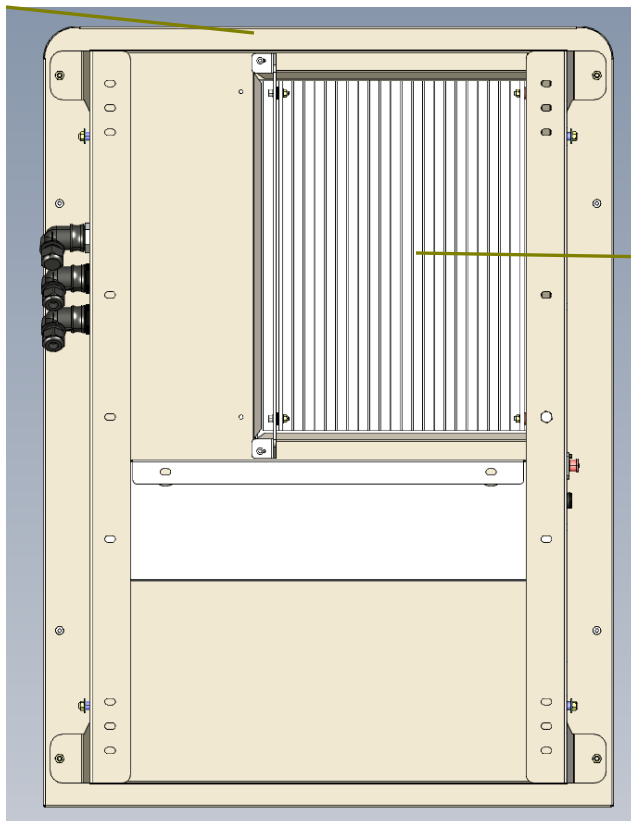

Achteraanzicht

- Koelribben

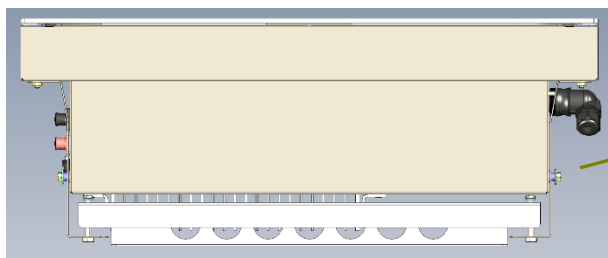

Onderaanzicht

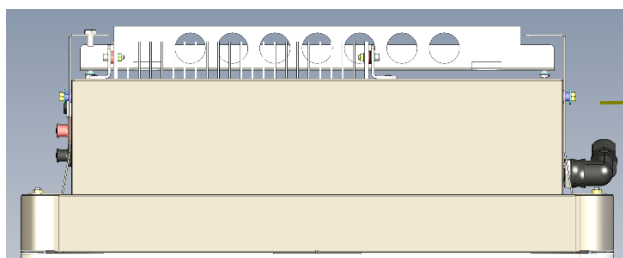

Bovenaanzicht

4.2 ExtraJuice®

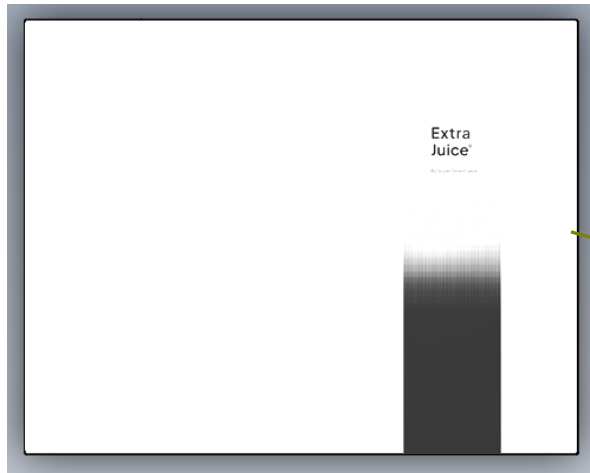

Voorkant

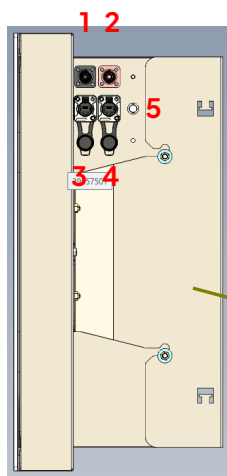

Rechteraanzicht

1. + pool naar 2^e ExtraJuice®
2. - pool naar 2^e ExtraJuice®
3. Dataverbinding naar 2^e ExtraJuice®
4. CAN-poort t.b.v. aansluiten op niet SuperSmartJuice®
5. Aan/uitschakelaar

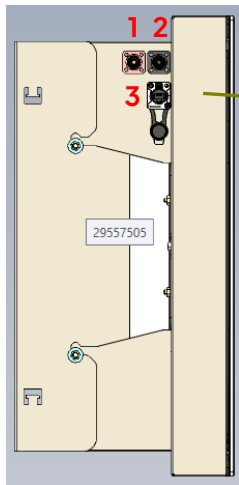

Linkeraanzicht

1. + pool van SuperSmartJuice® of ExtraJuice® (indien dit de tweede ExtraJuice® betreft)
2. - pool van SuperSmartJuice® of ExtraJuice® (indien dit de tweede ExtraJuice® betreft)
3. Dataverbinding van SuperSmartJuice of ExtraJuice® (indien dit de tweede ExtraJuice® betreft)®

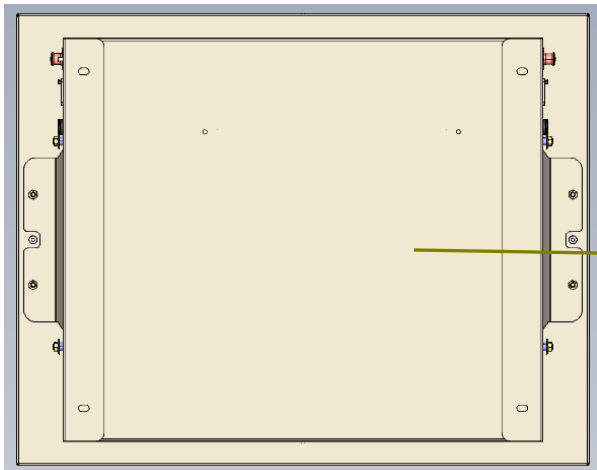

Achteraanzicht

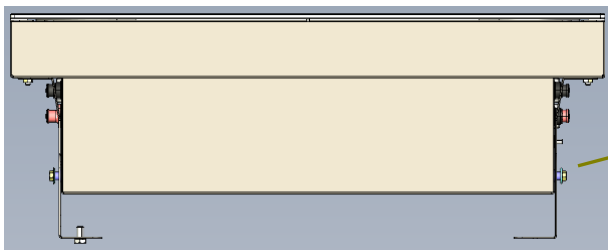

Onderaanzicht

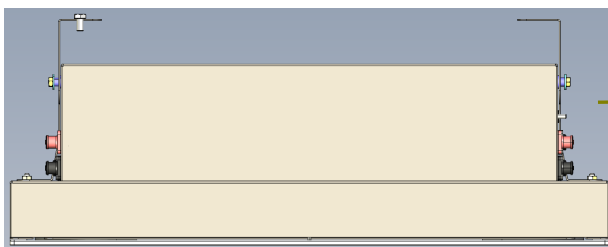

Bovenaanzicht

4.3 Productinformatie

4.4 Overzicht

4.4.1 Functie

Het thuisbatterij-systeem bestaat uit SuperSmartJuice®, eventueel aangevuld met 1 of 2 ExtraJuice® modules en is ontworpen om energie op te slaan en weer terug te leveren in een huis- of kantooromgeving. De SuperSmartJuice® wordt aangesloten op 1 fase. In een huis met een 3-fase meterkast kan in totaal maximaal 45 kWh worden geïnstalleerd.

SuperSmartJuice® bevat een retrofit inverter (omvormer), 5kWh batterijopslag, een Batterij Management Systeem (BMS) en communicatiemogelijkheden voor (automatische) aansturing.

ExtraJuice® is ontworpen als uitbreidingsmodule voor de SuperSmartJuice® en bevat 5kWh batterijopslag en een Batterij Management Systeem (BMS). De ExtraJuice® kan ook als stand alone batterijopslag gebruikt worden in combinatie met een hybride inverter naar keuze.

De SuperSmartJuice® wordt geleverd met een P1-meter die wordt aangesloten op je slimme meter in de meterkast. Via jouw wifi-netwerk wordt vervolgens verbinding met de SuperSmartJuice® gemaakt. De P1-meter leest de in- en uitgaande elektriciteitsstromen van je huishouden en hiermee wordt bepaald of en met hoeveel kW de batterij moet laden van het elektriciteitsnet of juist ontladen naar apparatuur in je huishouden.

Omdat het stroomverbruik en de opbrengst van zonnepanelen niet constant is, wordt het ontladvermogen steeds bijgesteld op het actuele verbruik. Helemaal nul is daarom niet mogelijk.

Er is ook een mogelijkheid om het thuisbatterij-systeem te besturen via MQTT of een app zoals Home Assistant. De eindgebruiker bepaalt dan zelf wanneer, voor hoe lang en met welk vermogen de batterij geladen of ontladen wordt.

4.4.2 Beschrijving batterijcapaciteit

Het thuisbatterij-systeem ondersteunt 1 of 2 extra modules (ExtraJuice®), waardoor opslagcapaciteit van 5, 10 en 15 kWh mogelijk is.

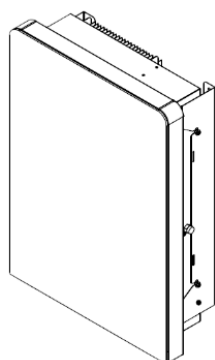

SuperSmartJuice®

5 kWh

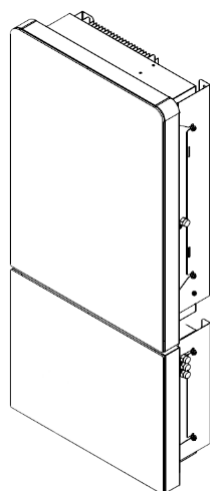

SuperSmartJuice®
+
1 ExtraJuice®

10 kWh

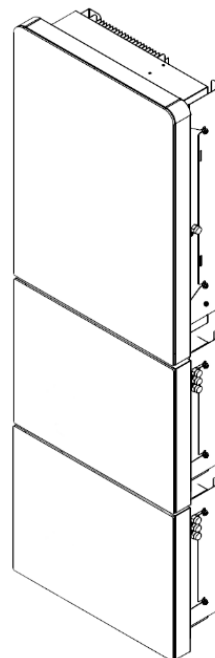

SuperSmartJuice®
+
2 ExtraJuice®

15 kWh

4.4.3 Netwerktoepping

De SuperSmartJuice® kan eenvoudig aangesloten worden op je bestaande zonne-omvormer. Het kan ook nodig zijn om een extra groep aan te maken. In het eerste geval wordt de SuperSmartJuice® geplaatst in dezelfde ruimte als waar de omvormer van de zonnepanelen staan. De batterij wordt dan aangesloten via de bestaande kabel naar je meterkast op de stroomgroep van de zonnepanelen.

Als de SuperSmartJuice® niet bij de omvormer van je zonnepanelen geplaatst kan worden of heb je helemaal geen zonnepanelen? Dan zijn extra handelingen nodig, zoals een extra groep in de meterkast.

5 Installatievoorbereidingen

De thuisbatterij kan het beste geplaatst worden in een spatvrije en vorstvrije omgeving.

Omdat de batterij wordt gekoeld met koelribben - in tegenstelling tot batterijen met ventilatoren - maakt de SuperSmartJuice® geen geluid. Plaatsing in huis is dus ook heel goed mogelijk.

Vanwege de grootte van de thuisbatterij kan ervoor gekozen worden om deze in een garage, kelder of schuur te plaatsen. Houd er rekening mee dat er een aparte stroomgroep aanwezig moet zijn voor de batterij. Heb je al een omvormer in huis dan kan de thuisbatterij ook daar geplaatst worden. In dit laatste geval wordt de thuisbatterij op deze stroomgroep aangesloten. Een nieuwe stroomgroep aanleggen is dan niet nodig.

5.1 Inhoud van de verpakking van de SuperSmartJuice®

Controleer de inhoud van de verpakking.



1. SuperSmartJuice®
2. Boorsjabloon
3. P1-dongel
4. Batterij pack 1
5. Batterij pack 2
6. Pluggen M10x50 (8x)
7. Zeskantmoeren M8x60 (8x)
8. Cilinderkopschroeven (inbus) M6x10 (8x)

5.2 Inhoud van de verpakking van de ExtraJuice® (optioneel)

Controleer de inhoud van de verpakking.



1. ExtraJuice®
2. Boorsjabloon
3. Batterij pack 1
4. Batterij pack 2
5. Pluggen M10x50 (4x)
6. Zeskantmoeren M8x60 (4x)
7. Cilinderkopschroeven (inbus) M6x10 (6x)
8. Rode (+) elektriciteitskabel
9. Zwarte (-) elektriciteitskabel
10. UTP kabel, zwart 1 meter

5.3 Inhoud van de verpakking van frame voor vloerbevestiging (optioneel)

Controleer de inhoud van de verpakking

1. Staander links
2. Staander rechts
3. Bovenplaat
4. Onderplaat
5. Stelvoeten (4x)
6. Cilinderkopschroeven (inbus) M6x10 (10x)
7. Ringen M6 (10x)

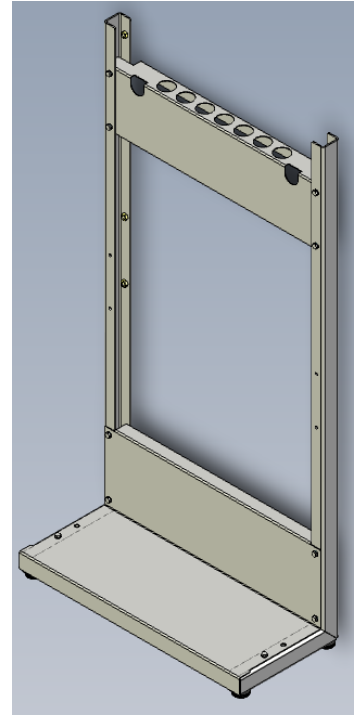

5.4 Benodigde materialen

De volgende materialen zijn nodig voor de installatie. Deze worden niet meegeleverd:

1. YMvK Kabel 3x2,5 (lengte afhankelijk van het te leggen traject)
2. PVC buis (lengte afhankelijk van het te leggen traject)
3. Buisklemmen
4. Wandpluggen 6 mm
5. Schroeven M4x 35 mm

5.5 Benodigd gereedschap

Voor het installeren van de SuperSmartJuice® en/of ExtraJuice® is het volgende gereedschap nodig:

1. Waterpas
2. Hamer
3. Priem
4. Boorhamer of klopboormachine met (steen) boor 4 of 6 en 10 mm
5. Rolmaat
6. Potlood
7. Spanningsmeter
8. Combinatietang
9. Snijmes
10. Striptang
11. Inbussleutel (3)
12. Steeksleutel of dopsleutel (M13)

5.6 De juiste installatiepositie bepalen

De SuperSmartJuice® wordt aangesloten op een eigen (nieuw aangelegde) groep of op een bestaande groep waar de zonnepaneel-omvormer op is geïnstalleerd. Let verder bij het bepalen van de installatiepositie op de volgende punten:

- De batterij kan op de vloer of aan de muur worden gemonteerd.
- Installeer de batterij altijd rechtop en dus niet naar voren gekanteld, naar achteren gekanteld, opzij gekanteld, horizontaal of ondersteboven.
- De temperatuur is gewoonlijk tussen de 0 en 35 °C (temperaturen onder 0°C en tussen 35 en 50 °C leiden tot verminderde prestaties.
- Vermijd direct zonlicht.
- Vermijd direct watercontact.
- Plaats de batterij niet in een vluchtweg.

6 Montage op de vloer

GEVAAR

- Let op dat je niet boort in waterleidingbuizen en elektriciteitskabels die in de muur zijn weggewerkt.

WAARSCHUWING

Plaats altijd rechtop

- Plaats de SuperSmartJuice® altijd rechtop. Kantel de batterij niet. Leg deze evenmin op de zijkant. Controleer dat de batterijen niet vallen of beschadigd raken. Anders moeten ze worden vernietigd.

WAARSCHUWING

Vermijd extreme temperaturen, zonlicht en watercontact

- De temperatuur is gewoonlijk tussen de 0 en 35 °C (temperaturen onder 0°C en tussen 35 en 50 °C leiden tot verminderde prestaties).
- Vermijd direct zonlicht.
- Vermijd direct watercontact.

OPMERKING

- De SuperSmartJuice® weegt 45 kg, de ExtraJuice® 20kg. De combinatie incl. frame weegt 77 kg.

6.1 Montage van het frame

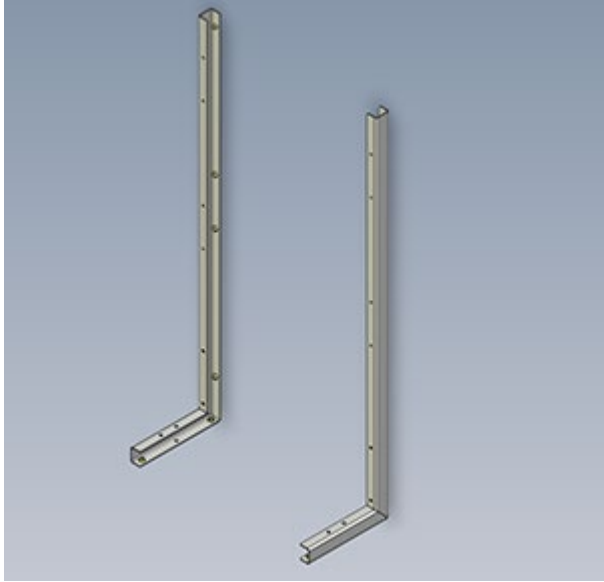
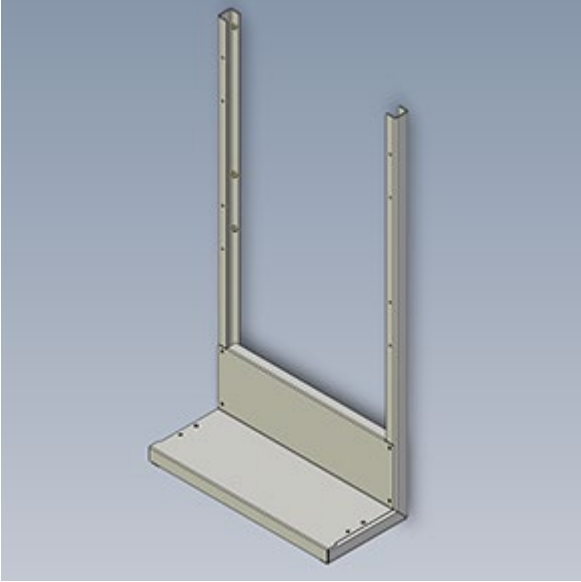
Stap 1	Stap 2
	
<p>Pak de twee staanders uit de verpakking.</p>	<p>Monteer de onderplaat aan de onderkant met 6 M6x10 bouten + ringen.</p>

Stap 3

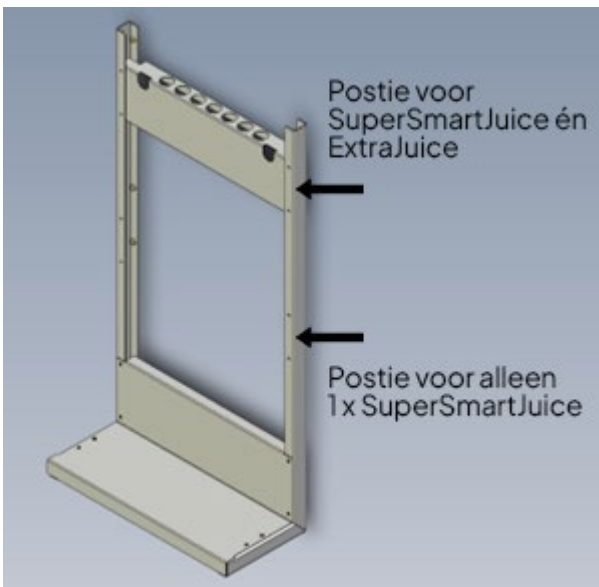

Monteer de bovenplaat door deze tussen de staanders in van boven naar beneden te geleiden.

Let op!

- Gebruik je het frame voor :
 - 1x SuperSmartJuice® én 1x ExtraJuice®
 - 2x ExtraJuice®
 dan monteer je de bovenplaat in de bovenste positie (zoals hierboven)
- Gebruik je het frame alleen voor:
 - 1x SuperSmartJuice®
 dan monteer je de bovenplaat in de middelste positie (zie aanwijzing hierboven)

Stap 4

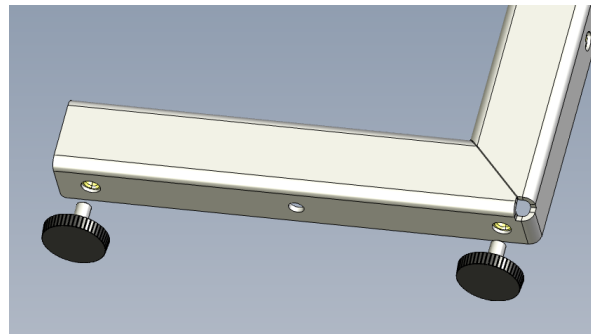

Draai de 4 stelvoeten in de onderkant van het frame.

Het frame is nu gereed en kan geplaatst worden.

Volg hiervoor de volgende stappen:

1. Zorg voor een stabiele ondergrond die waterpas is. Met de stelvoeten kunnen kleine oneffenheden opgevangen worden.
2. Plaats het frame op de gewenste positie en markeer de boorgaten voor de borging op de muur.

6.2 Bevestiging muurbeugel aan frame

Aan het frame kunnen de volgende combinatie opgehangen worden:

1. SuperSmartJuice® (1 x) + ExtraJuice® (1 x)
2. SuperSmartJuice® (1 x)
3. ExtraJuice® (2 x)

Afhankelijk van de benodigde combinatie worden de muurbeugels op andere posities bevestigd. Dit wordt hieronder verder toegelicht.

6.2.1 SuperSmartJuice® (1 x) + ExtraJuice® (1 x)

De met de SuperSmartJuice® en ExtraJuice® meegeleverde muurbeugels worden nu aan het frame gemonteerd.

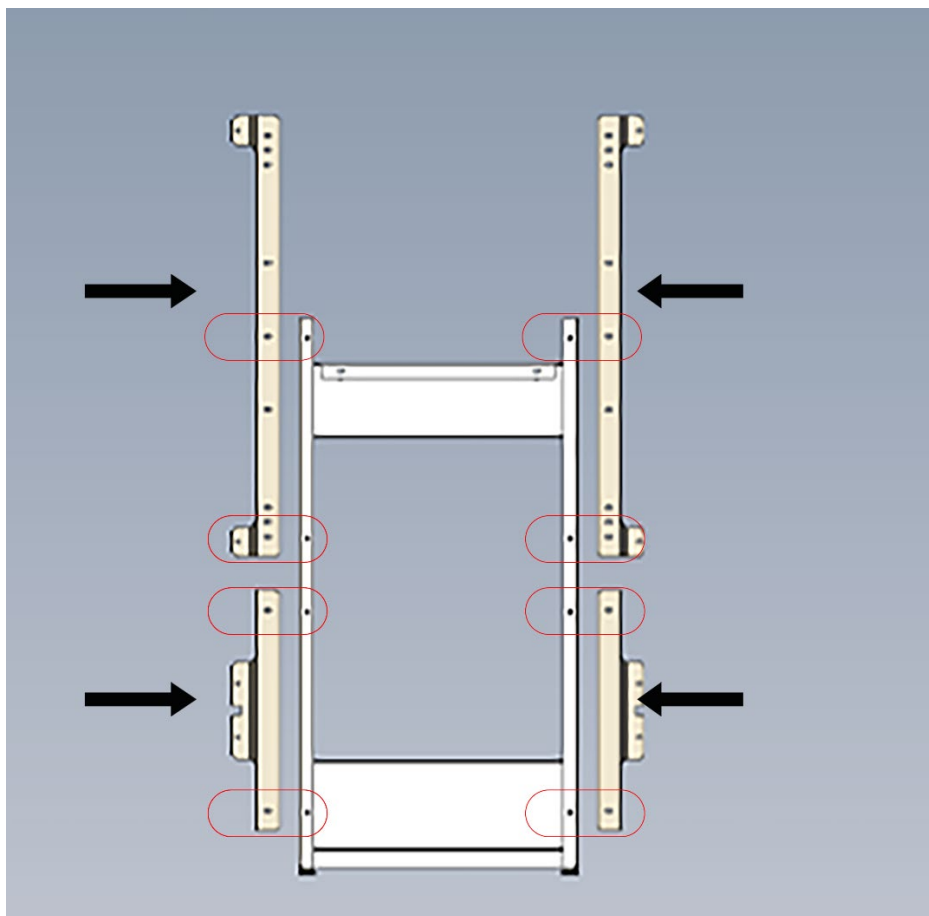

Bevestig de beide muurbeugels aan de achterkant van het frame. Begin met het kleinere frame voor de ExtraJuice®. Bevestig vervolgens het grotere frame voor de SuperSmartJuice®.

Let er op dat de 'vleugels' naar buiten wijzen én naar de voorkant gericht zijn (zie bovenstaande afbeelding).

Zie hierboven voor de juiste posities. Bevestig met de meegeleverd M6x10 inbusbouten.

6.2.2 SuperSmartJuice® (1x)

De met de SuperSmartJuice® meegeleverde muurbeugel wordt nu aan het frame gemonteerd.

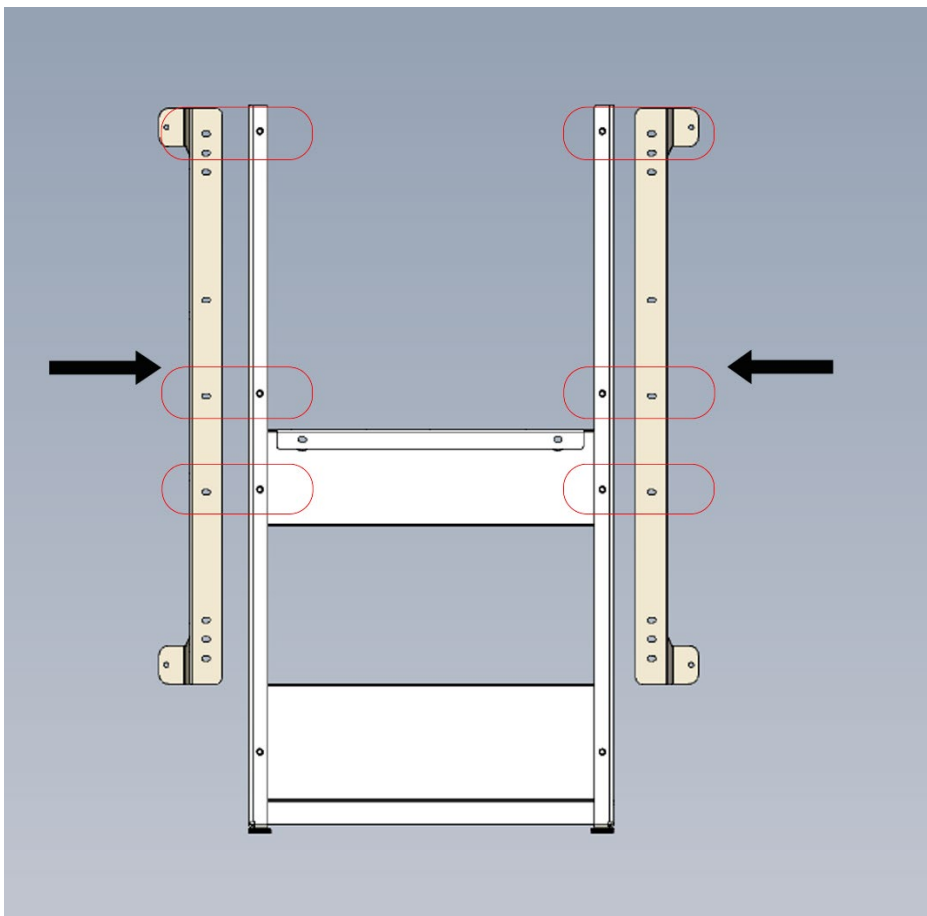

Bevestig de muurbeugel aan de achterkant van het frame.

Let er op dat de 'vleugels' naar buiten wijzen én naar de voorkant gericht zijn (zie bovenstaande afbeelding).

Zie hierboven voor de juiste posities. Bevestig met de meegeleverd M6x10 inbusbouten.

6.2.3 ExtraJuice® (2 x)

De met de SuperSmartJuice® en ExtraJuice® meegeleverde muurbeugels worden nu aan het frame gemonteerd.

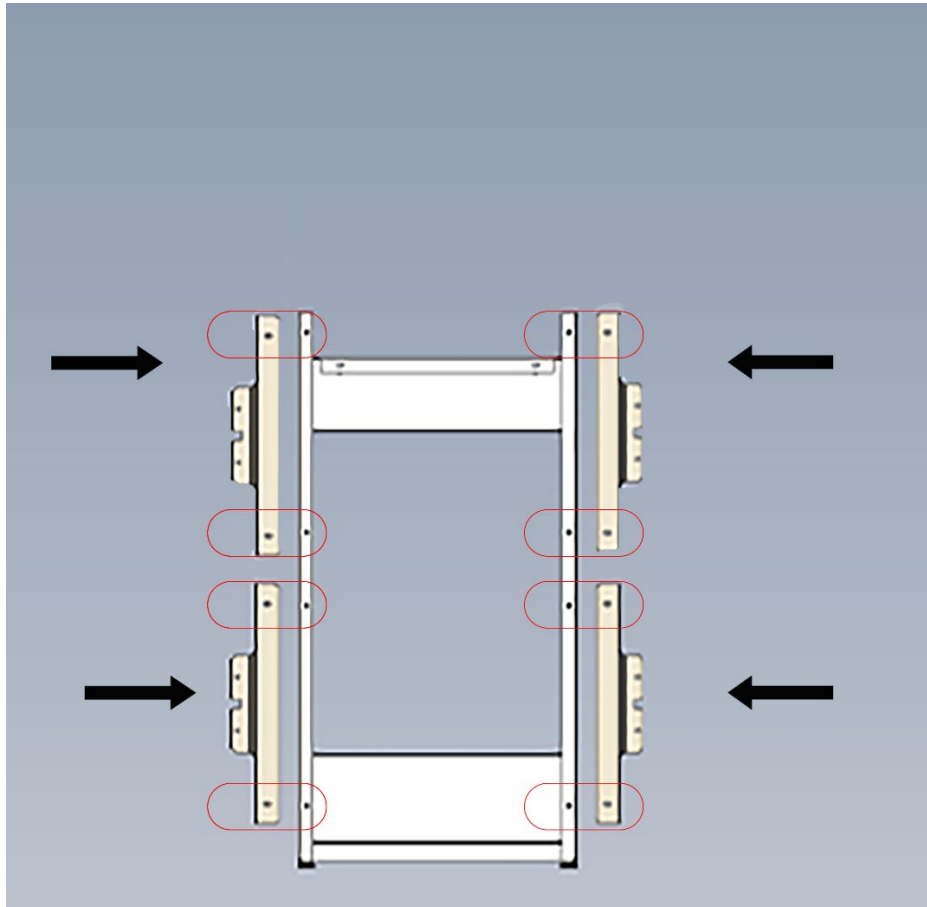

Bevestig de beide muurbeugels aan de achterkant van het frame.

Let er op dat de 'vleugels' naar buiten wijzen én naar de voorkant gericht zijn (zie bovenstaande afbeelding).

Zie hierboven voor de juiste posities. Bevestig met de meegeleverd M6x10 inbusbouten.

6.3 Eisen bij plaatsing van het frame

- Plaats het frame voor vloerbevestiging op een stevige constructie van baksteen of betonvloer. Als er andere soorten vloeren worden gebruikt, moeten deze een druk aankunnen van 20 kg/cm² en een totaal gewicht van 75 kg.

- De ondergrond moet waterpas zijn. Met de stelvoeten kunnen kleine oneffenheden opgevangen worden.
- Om omvallen te voorkomen is het belangrijk het frame te borgen aan de achterliggende muur.
- Houd links en rechts minimaal 15 cm vrije ruimte aan om voldoende ruimte te hebben voor kleine werkzaamheden zoals het vastzetten van stekkers en voorkant van de Juice(s).
- Houd aan de bovenkant minimaal 30 cm vrije ruimte voor een goede warmteafgifte. Aan de onderkant is een ruimte van 10 cm voldoende.
- Plaats geen voorwerpen onder de batterij.

Ga verder naar [Hoofdstuk 8 “Plaatsing van Juice\(s\) op muurbeugels”](#).

7 Montage aan de muur

GEVAAR

- Let op dat je niet boort in waterleidingbuizen en elektriciteitskabels die in de muur zijn weggewerkt.

WAARSCHUWING

Plaats altijd rechtop

- Plaats de SuperSmartJuice® altijd rechtop. Kantel de batterij niet. Leg deze evenmin op de zijkant. Controleer dat de batterijen niet vallen of beschadigd raken. Anders moeten ze worden vernietigd.

WAARSCHUWING

Vermijd extreme temperaturen, zonlicht en watercontact

- De temperatuur is gewoonlijk tussen de 0 en 35 °C (temperaturen onder 0°C en tussen 35 en 50 °C leiden tot verminderde prestaties).
- Vermijd direct zonlicht.
- Vermijd direct watercontact.

OPMERKING

- Gebruik de bijgeleverde pluggen en M8 x 60 zeskantmoeren om de muursteunen te bevestigen. Als de lengte en het aantal bouten niet aan de installatievereisten voldoen, zorg dan zelf voor roestvrijstalen (RVS) keilbouten.
- De meegeleverde pluggen en moeren, zijn geschikt voor massieve betonmuren, baksteenmuren en celblokken. Indien andere typen muren worden gebruikt, controleer dat ze voldoen aan de belastingvereisten en kies zelf de geschikte bevestigingsmaterialen.

De SuperSmartJuice® weegt 45 kg, de ExtraJuice® 20kg.
De combinatie incl. frame weegt 77 kg.

7.1 Eisen voor montage aan de muur:

- Installeer de batterij op een betonmuur met de meegeleverde muursteunen. Gebruik hiervoor de meegeleverde pluggen (M10x50) en zeskantmoeren (M8x60).
- Als er andere soorten muren worden gebruikt, moeten deze van brandvertragende materialen zijn gemaakt en het gewicht van de SuperSmartJuice® (55 kg) kunnen dragen.
- Houd aan de bovenzijde minimaal 30 cm vrije ruimte.
- Houd aan de onderzijde, links en rechts minimaal 15 cm vrije ruimte.
- Plaats geen voorwerpen onder de batterij.

7.2 Bevestiging van de muurbeugels

Volg het volgende stappenplan:

1. Gebruik het meegeleverde boorsjabloon in combinatie met een waterpas om de juiste positie te bepalen.

Let op! Houdt aan de zijkanten en onderkant minimaal 15 cm vrije ruimte over. De bovenkant heeft minimaal 30 cm ruimte nodig. Deze ruimte is nodig voor de installatie, maar ook voor voldoende warmteafvoer.

2. Maak met behulp van een priem een klein gaatje in de muur op de gemarkeerde punten. 8 posities / boorgaten zijn ruim voldoende.
3. Boor voor met een 4 of 6 mm steenboor. Gebruik een boorhamer of klopboormachine.
4. Boor na met een 10 mm steenboor. Gebruik een boorhamer of klopboormachine.
5. Plaatst de meegeleverde pluggen in de boorgaten.
6. Installeer de muurbeugels met de meegeleverde zeskantmoeren (8 stuks M8x60).

Let er op dat de 'vleugels' naar buiten wijzen (zie onderstaande afbeelding).

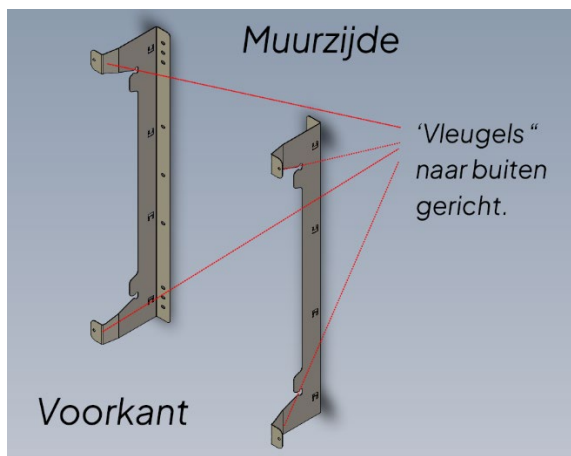

8 Plaatsing van Juice(s) op muurbeugels

Je hebt de muurbeugels nu of aan de muur of frame bevestigd. De volgorde waarmee je de Juices hierop bevestigd is van belang.

8.1 Volgorde van plaatsing SuperSmartJuice® en ExtraJuice®

Aan het frame of muur kunnen verschillende combinaties van SuperSmartJuice® en/of ExtraJuice® opgehangen worden. De volgorde waarin dit gedaan wordt is belangrijk. In de regel geldt dat het onderste apparaat als eerste opgehangen moet worden.

In onderstaand overzicht wordt aangegeven bij welke combinatie in welke volgorde de apparaten opgehangen moeten worden.

	Als 1° ophangen	Als 2° ophangen
SuperSmartJuice® (1x)	SuperSmartJuice®	
SuperSmartJuice® (1x) + ExtraJuice® (1x)	ExtraJuice® (onder)	SuperSmartJuice® (boven)
ExtraJuice® (1x)	ExtraJuice®	
ExtraJuice® (2x)	ExtraJuice® (onderste)	ExtraJuice® (bovenste)

8.1.1 Monteer SuperSmart- of ExtraJuice® op frame

Volg het volgende stappenplan:

1. Haal de Juice die je wilt ophangen uit de verpakking.
2. Verwijder de voorkant door deze naar voren te trekken en leg opzij.

3. Plaats de Juice in de muurbeugels. Doe dit door de gelijdemoeren aan de zijkant van de Juice in de uitsparing van de muurbeugel te plaatsen.

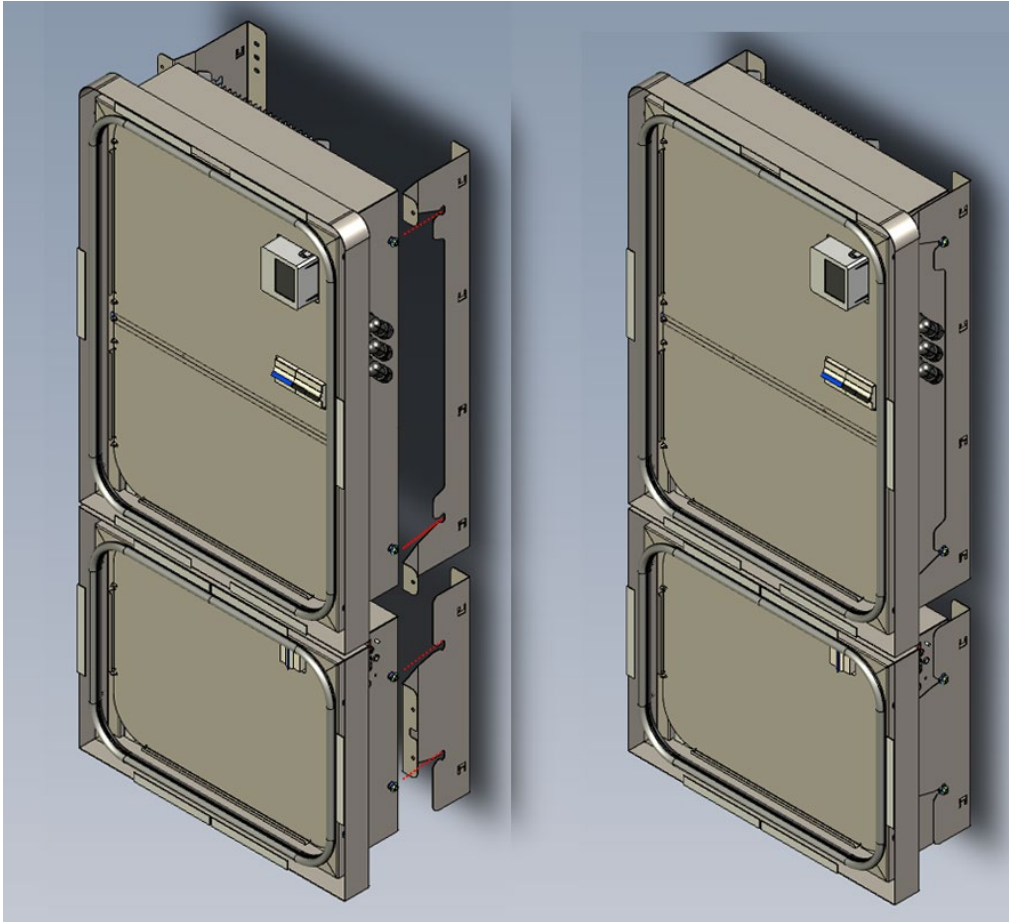

4. Borg de Juice door deze met de meegeleverde bouten (4 x M6) aan de muurbeugel vast te maken. Dit doe je vanuit de binnenkant van de Juice. In onderstaande figuur zijn de gaten aangegeven met 1, 2, 3 en 4 voor de SuperSmartJuice®. Voor de ExtraJuice® zitten ze op vergelijkbare plekken.

Het kan zijn dat je de vleugel van de muurbeugel wat moet bewegen, zodat deze recht voor het gat komt.

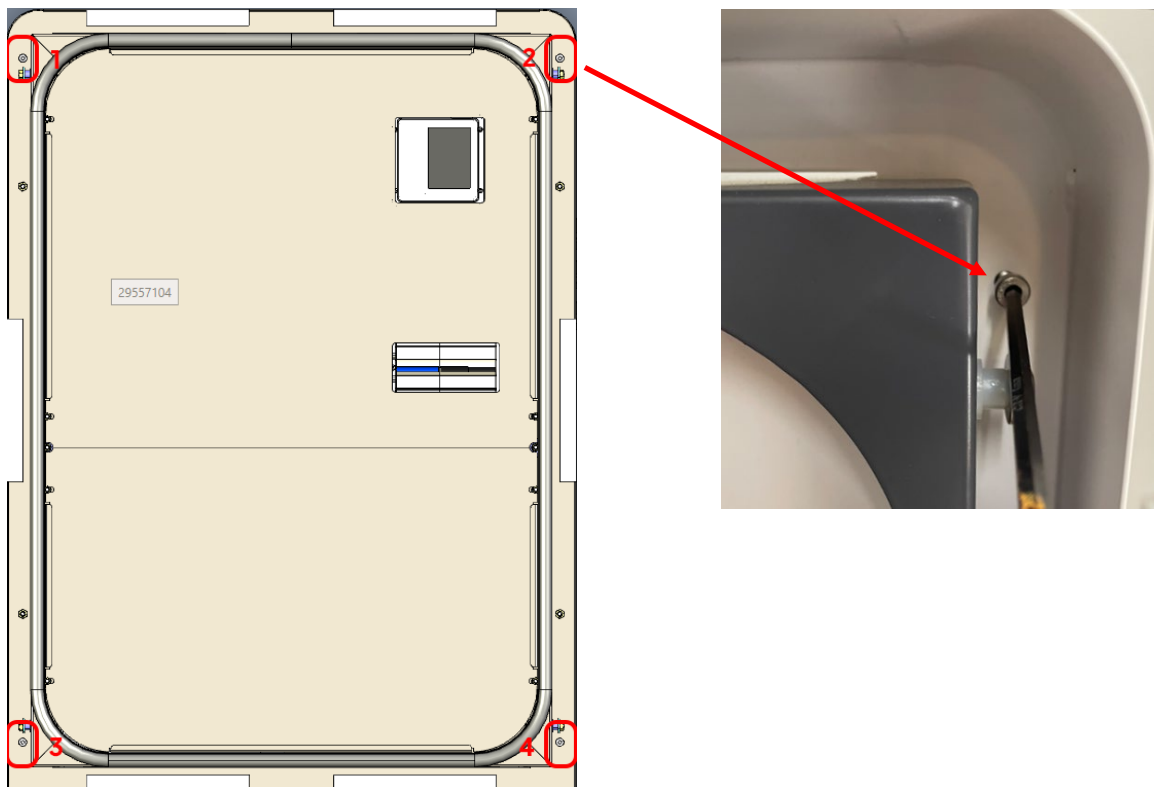

9 Plaatsen en aansluiten van de batterij-packs

 **WAARSCHUWING**

Controleer vóór de installatie of de batterij-packs intact zijn. Controleer dat de batterij-packs niet vallen of beschadigd raken. Anders moeten ze worden vernietigd.

Nadat de SuperSmartJuice® en/of ExtraJuice® bevestigd zijn aan de muur of frame, kunnen de batterij-packs geplaatst en aangesloten worden.

Per Juice zijn twee packs meegeleverd. Deze zijn aan de voorzijde genummerd met 1 en 2.

Doorloop de volgende stappen:

- 1. Verwijder eerst de onderste afdekplaat door de vier moeren los te draaien.** Leg de moeren en ringen apart. Deze heb je later weer nodig.
- 2. Plaats batterij-pack 2 in het rechter gedeelte en sluit de zwarte 9-aderige kabel aan.**

Volg deze stappen voor het beste resultaat:

1. Zet de onderkant van batterij-pack 2 op de juiste plek (aan de rechterkant). Kantel de bovenkant naar buiten om genoeg ruimte te creëren voor de volgende stappen.
2. Sluit de 9-polige stekker aan. Gebruik hiervoor de zwarte kabel die vastzit aan batterij-pack 2. Plaats de stekker in de opening aan de onderkant van de bovenkant van de SuperSmartJuice®. Druk stevig aan tot je een duidelijke 'klik' hoort of voelt.

Zie de afbeeldingen hieronder:



Zet batterij-pack 2 nu rechtop.

3. Plaats batterij-pack 1 in het linker gedeelte en sluit de zwarte kabel aan.

Doorloop de volgende stappen:

1. Houd de rode en zwarte kabels links van de Juice als je de onderkant van batterij-pack 1 op de juiste plek (links van batterij-pack 1) zet. Kantel de bovenkant naar buiten om genoeg ruimte te creëren voor de volgende stappen.
2. Sluit de 9-polige stekker aan. Gebruik hiervoor de zwarte kabel die vastzit aan batterij-pack 1. Plaats de stekker in de opening. Druk stevig aan tot je een duidelijke 'klik' hoort of voelt.

Zie de afbeeldingen hieronder:



Zet batterij-pack 1 nu ook rechtop.

4. Sluit de rode stroomkabel aan op batterij-pack 2

- a. Kantel de bovenkant van batterij-pack 2 weer naar buiten. Verbind de rode connector van de Juice met de rode connector op de bovenkant van batterij-pack 2. Druk ook deze goed aan tot je een 'klik' hoort.
- b. Kantel batterij-pack 2 voorzichtig rechtop, terwijl je de rode kabel erboven netjes en voorzichtig wegwerkt.

5. Sluit de zwarte stroomkabel aan op batterij-pack 1

- a. Kantel de bovenkant van batterij-pack 1 weer naar buiten. Verbind de zwarte connector van de Juice met de zwarte connector op de bovenkant van batterij-pack 1. Druk ook deze goed aan tot je een 'klik' hoort.
- b. Kantel batterij-pack 1 voorzichtig rechtop terwijl je de bekabeling erboven netjes wegwerkt.



6. **Controleer of alles goed is aangesloten door de aan/uit-knop aan de rechterkant van de Juice in te drukken.** Gaat het lampje blauw branden? Dan is alles correct aangesloten.

7. **Bevestig de onderste afdekplaat weer op zijn plek en draai de vier moeren vast.**

10 ExtraJuice® en SuperSmartjuice® koppelen

Aansluitschema van SuperSmartJuice® met 2 x ExtraJuice®:

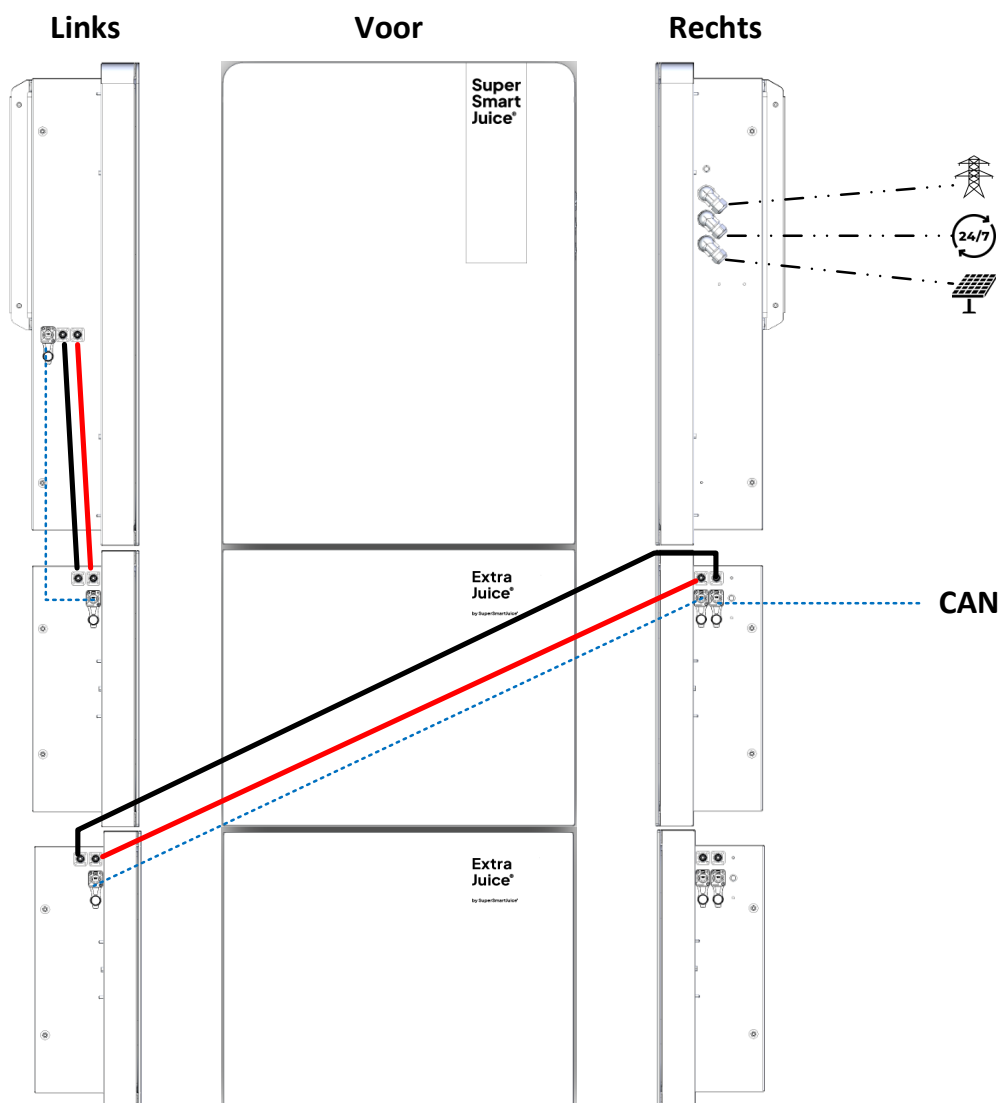

Legenda

- | | | | |
|-----------|---|-----------|---|
| — · · · — | YMvK Kabel 3x2,5 | — | Zwarte elektriciteitskabel 16 mm ² |
| — | Rode elektriciteitskabel 16 mm ² | — · · · — | UTP-kabel |

11 Installatie van de P1 meter

De P1 meter geeft informatie van je slimme meter door aan de SuperSmartJuice®. Op deze manier zorgen we ervoor dat de batterij precies genoeg stroom levert aan apparatuur in je huis. Niet te veel, want dan lever je weer terug aan het net. Niet te weinig, want dan koop je toch weer stroom van het energienet.

1. Klik de P1 meter in de P1 poort van je slimme meter

Een P1-poort is een stekkeraansluiting op de slimme meter. Waar die zit hangt af van het model van de slimme meter, maar meestal zit deze poort verborgen achter een rubberen klepje. Zie hieronder een aantal voorbeelden waar de slimme meter aangesloten moet worden (bij de blauwe stip):





Is de P1 poort al in gebruik? Volg dan de volgende stappen:

- a. Verwijder het apparaat dat momenteel is aangesloten op de P1 poort.
- b. Plaats de P1-poortsplitter (optioneel mee te leveren).
- c. Sluit de meegeleverde P1-meter aan op de splitter.
- d. Sluit het eerder verwijderde apparaat aan op de andere poort van de splitter.

2. Wit knipperen (fabrieksinstelling)

Als de P1 meter van stroom wordt voorzien door de slimme meter, zal deze nu wit gaan knipperen.

Let op

Als je een oudere versie slimme meter hebt, kan het nodig zijn om de P1 meter aan te sluiten met een stroom adapterset (excl.) om de P1-meter van stroom te voorzien. Voorbeeld hiervan zijn de laatste 6 slimme meters hierboven.

3. Koppelmodus starten

Houdt de knop op de P1 meter ingedrukt, tot de P1 meter blauw gaat knipperen. De koppelmodus is nu actief.

4. Download de app van de P1 meter (HomeWizard Energy)

Zoek naar 'HomeWizard Energy' in de App- of Playstore, of klik op de snelkoppelingen hieronder om de correcte app voor jouw apparaat te downloaden.

HomeWizard Energy



[Google Playstore](#) | [Apple App Store](#)

5. HomeWizard account aanmaken

Volg de stappen in de app of lees hieronder de beschrijving.

- a. Open de app HomeWizard Energy, tik op Volgende om het installatieproces te starten.
- b. Voer je e-mailadres in en druk op Volgende
- c. Tik op Account aanmaken of voer je HomeWizard-account Wachtwoord in
- d. Voer een naam in voor uw 'Huis'
- e. Stel de locatie in voor uw 'Huis'. U wordt gevraagd toestemming te geven voor het gebruik van uw locatie. Deze gegevens worden slechts één keer opgeslagen om de installatie te autoriseren (het lezen van Wi-Fi-gegevens vereist locatietoegang).
- f. App-configuratie is nu voltooid

6. P1 meter toevoegen in HomeWizard app

1. Druk op **Nieuw apparaat toevoegen > P1 meter > Volgende**
2. Controleer dat uw P1-meter nog steeds blauw knippert (koppelmodus)
3. iOS 13+ /Android 10+: Je wordt automatisch gevraagd of je wil verbinden met het 'P1meterSetup' netwerk. Accepteer en ga door naar **Kies jouw Wi-Fi** hier beneden.

Android 9 of lager:

1. Ga naar de wifi- instellingen op je telefoon en verbindt met het wifi-netwerk: **'P1meterSetup'**
2. Gebruik het wachtwoord: **SetupPass**
3. **Ga terug** naar de Energy app nadat je bent verbonden met het netwerk. Het kan zijn dat je "Geen internet verbinding beschikbaar" ziet. Dit bericht kun je negeren, omdat je nu je telefoon hebt verbonden met het Wi-Fi netwerk van de P1 meter, welke nu nog geen internet heeft.

Kies jouw Wi-Fi

Kies jouw Wi-Fi netwerk uit de lijst en vul jouw eigen Wi-Fi wachtwoord in. Druk op volgende. De P1 meter zal nu verbinden met jouw Wi-Fi netwerk.

Bij een succesvolle verbinding wordt het P1-meterstatuslampje groen, en kun je doorgaan naar het hoofdscherm van de app. Je ziet hier direct al data verschijnen.

12 Elektrische aansluiting



GEVAAR

Kans op elektrische schokken

- Schakel voor het werken in de meterkast de gebruikte groep uit.
 - Elektrotechnische werkzaamheden mogen alleen worden uitgevoerd door daartoe bevoegde personen.
 - Raadpleeg bij twijfel een professionele elektricien
-

12.1 Voorbereidend werk

De SuperSmartJuice®, eventueel aangevuld met 1 of 2 ExtraJuice®, wordt aangesloten op een aparte stroomgroep.

Het is ook mogelijk de SuperSmartJuice® aan te sluiten op de stroomgroep waar de eventueel aanwezige zonnepanelen op zijn aangesloten. Een nieuwe groep aanleggen is dan dus niet nodig.

12.2 Stroomgroep uitschakelen

Schakel de stroomgroep waaraan SuperSmartJuice® wordt gekoppeld uit.

1. Informeer alle betrokkenen over de geplande uitschakeling van de groep.
2. Schakel alle apparaten uit die verbonden zijn met deze specifieke groep.
3. Vind de groepsschakelaar van de desbetreffende groep en zet deze in de uit-stand.
4. Controleer met behulp van een spanningsmeter of de groep daadwerkelijk is uitgeschakeld.

12.3 Aansluiten op elektriciteitsnet

Zoals vermeld zijn er twee mogelijkheden om de SuperSmartJuice® aan te sluiten op het elektriciteitsnet:

1. Op een aparte stroomgroep
2. Op de stroomgroep waar de zonnepanelen op zijn aangesloten. De SuperSmartJuice® dient dan binnen 3 meter van de omvormer van de zonnepanelen worden geplaatst.

Hieronder wordt voor beide mogelijkheden beschreven wat de te ondernemen stappen zijn.

12.3.1 Aansluiten op een aparte stroomgroep

Controleer dat de stroomgroep uitkomt op de plek waar de SuperSmartJuice® opgehangen wordt.

1. Kort de aangelegde kabel eventueel in, zodat er geen overbodige overlengte is.
2. Bevestig de meegeleverde Wieland connector (**female – zwart, artikelnummer 96.033.4153.1**) aan op de aangelegde kabel en sluit deze aan op de bovenste poort aan de rechterkant van de SuperSmartJuice. De poort is aangeduid met 'Grid'.
3. Zet de stroomgroep in de meterkast weer aan.
4. Zet de circuitbreakers van de DC en Grid in de SuperSmartJuice® allebei aan door deze naar boven te klikken. Er is nu een rood vlak zichtbaar.

12.4 Aansluiten op de groep van de zonnepanelen

1. Koppel de stroomkabel waarmee de omvormer van de zonnepanelen is aangesloten op het elektriciteitsnet los.
2. Koppel deze kabel af in een contactdoos.
3. Leg twee YMvK 3x2,5 kabels (afgewerkt in twee PVC buizen) aan van de contactdoos naar de SuperSmartJuice®.
4. Werk 1 kabel af in de contactdoos.
5. Sluit de andere kabel aan op de omvormer van de zonnepanelen.
6. Bevestig de meegeleverde zwarte Wieland connector (**female – zwart, artikelnummer 96.033.4153.1**) aan op de aangelegde kabel die is verbonden met het elektriciteitsnet en sluit deze aan op de bovenste poort aan de rechterkant van de SuperSmartJuice. Deze is aangeduid met 'Grid'.
7. Bevestig de meegeleverde zwarte Wieland connector (**male – zwart, artikelnummer 96.034.4053.1**) aan op de aangelegde kabel die is verbonden met de omvormer van de zonnepanelen en sluit deze aan op de onderste poort aan de rechterkant van de SuperSmartJuice. Deze is aangeduid met 'Solar'.
8. Zet de stroomgroep in de meterkast weer aan.
9. Zet de circuitbreakers van de DC, Solar en Grid in de SuperSmartJuice® alle drie aan door deze naar boven te klikken. Er is nu een rood vlak zichtbaar.

13 De SuperSmartJuice® verbinden met wifi

De P1 meter heb je al eerder verbonden met je wifi-netwerk. Nu is het tijd om ook de SuperSmartJuice® met het wifi-netwerk te verbinden, zodat je je SuperSmartJuice® kunt uitlezen op je smartphone en PC.

1. Naar het bij ons bekende emailadres is een mail gestuurd met als onderwerp “Activeer je account voor Mijn SuperSmartJuice®”. Check eventueel ook je spamfolder.

Open de mail en druk op de knop “Activeer je account”.

Hierna is account direct geactiveerd en hiervan ontvang je nog een bevestiging per email.

2. Ga naar de wifi-instellingen op je telefoon en verbindt met het Wi-Fi netwerk: **SuperSmartJuice**. Je hebt hiervoor geen wachtwoord nodig.

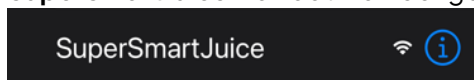

Als de verbinding is gelukt, zie je het volgende:

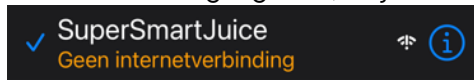

Je telefoon is nu verbonden met de wifi van de SuperSmartJuice®.

3. Open de browser van je telefoon en vul IP-adres **10.0.0.1** in de adresbalk en druk vervolgens op **Ga**. Je ziet nu het volgende scherm:

Selecteer hetzelfde wifi-netwerk dat je eerder ook bij de P1-meter hebt geselecteerd en vul het wachtwoord in.



Klik vervolgens op “**Verstuur**”.

Als de verbinding correct tot stand is gekomen, verschijnt er een melding dat wifi geconfigureerd is voor het netwerk dat je hebt opgegeven.

De SuperSmartJuice® gaat nu herstarten en zal dan verbonden zijn met je wifi-netwerk.

Vergeet niet je telefoon weer te koppelen met je gebruikelijke wifi-netwerk.

Handmatig instellen van je wifi-netwerk

Het is ook mogelijk het wifi-netwerk handmatig in te stellen. Bijvoorbeeld als je je netwerk onzichtbaar hebt gemaakt. Klik dan onderaan op ‘Handmatig wifi-netwerk instellen’ en volg de stappen die hierboven zijn uitgelegd.

14 Plaatsen van de voorplaat

De opzij gelegde voorplaat kan nu weer op de Juice geplaatst worden.

Wordt de Juice buiten geplaatst of in een vochtige omgeving? Schroef de voorplaat dan vast.

Wordt de Juice binnen – in een niet-vochtige omgeving – geplaatst? Dan kan je de voorplaat optioneel vastschroeven. Het hoeft niet. Doe je het niet, dan kan je sneller bij de hoofdschakelaars komen, mocht dat nodig zijn.

14.1 Voorplaat plaatsen op SuperSmartJuice® (en eventueel borgen)

Plaats de voorplaat recht voor de SuperSmartJuice®. Controleer dat de twee openingen in de voorplaat precies over de geleidingsmoeren vallen. Hieronder aangegeven met de rode lijn.

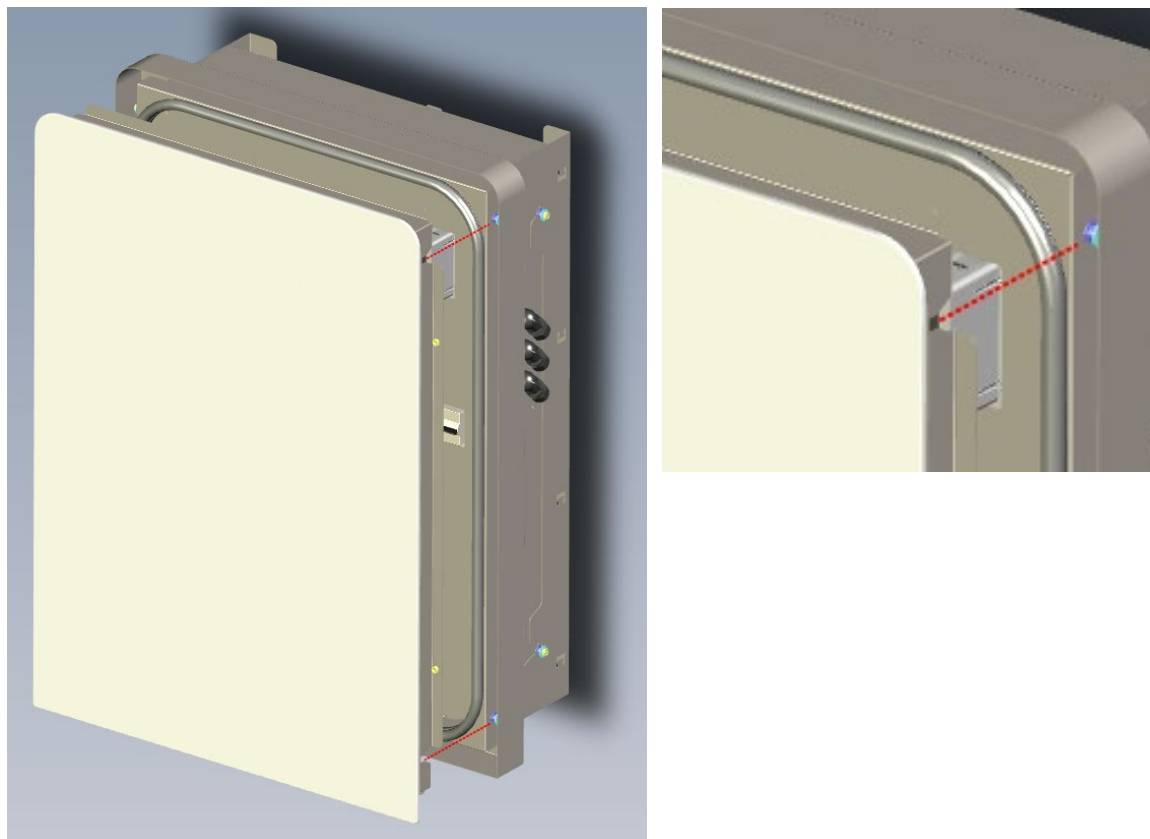

Druk vervolgens voorzichtig de voorplaat aan.

Indien gewenst kan je de voorplaat borgen met de vier meegeleverde inbusbouten. Dit doe je door vanaf de achterkant vier moeren vast te zetten. Zie hieronder aangegeven met rode circels, waar de moeren vastgezet kunnen worden.

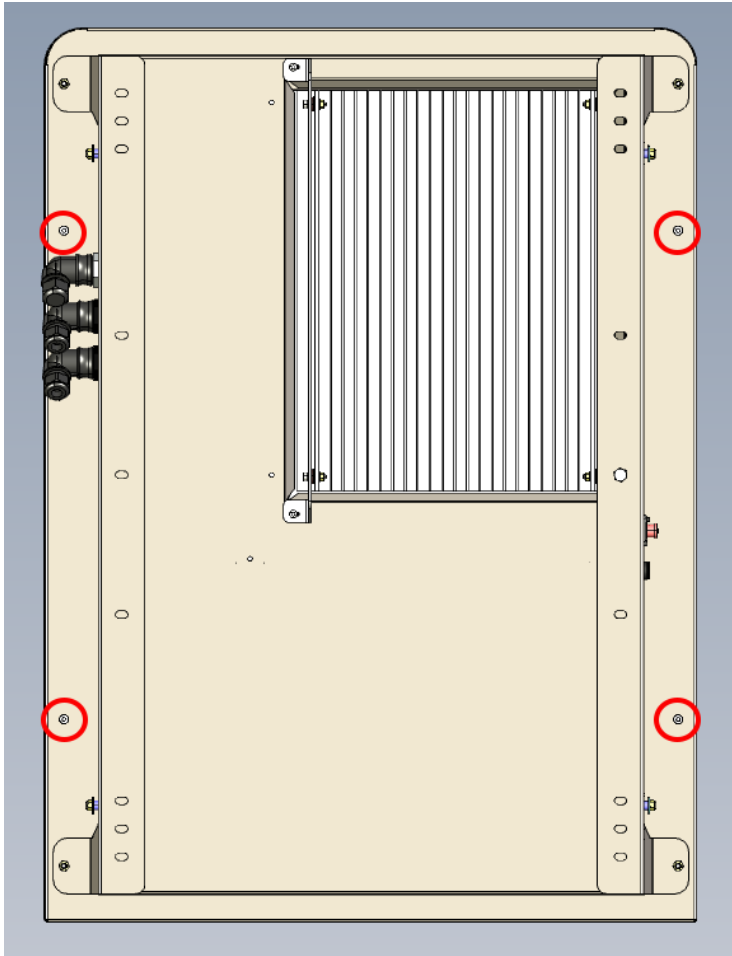

14.2 Voorplaat plaatsen op ExtraJuice® (en eventueel borgen)

Plaats de voorplaat recht voor de ExtraJuice®. Controleer dat de twee openingen in de voorplaat precies over de geleidingsmoeren vallen. Hieronder aangegeven met de rode lijn.

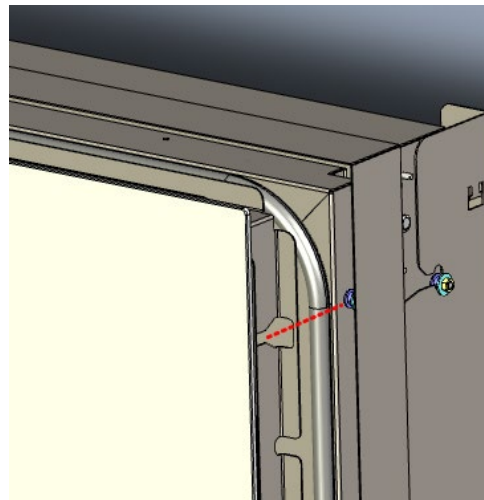
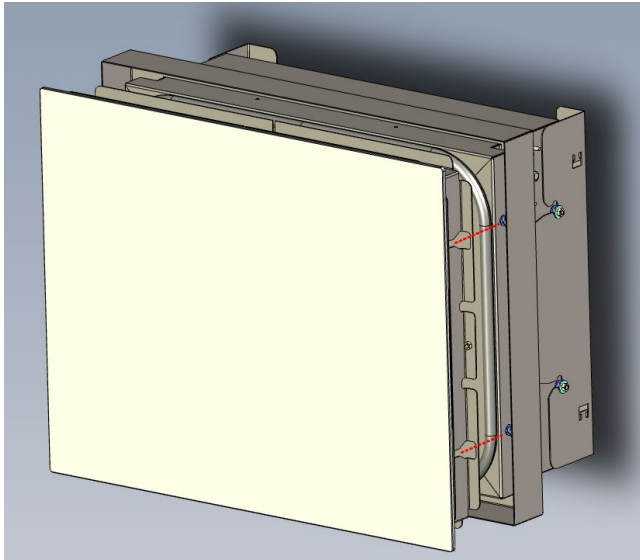

Druk vervolgens voorzichtig de voorplaat aan.

Indien gewenst kan je de voorplaat borgen met de twee meegeleverde inbusbouten. Dit doe je door vanaf de achterkant de twee moeren aan te draaien. Hieronder is aangegeven met rode cirkels, waar de moeren vastgezet kunnen worden.

